

Návod na montáž a údržbu neprosv tleného majá ku

Kontrola dodávky

P ed zahájením montáže se ujist te, že nedošlo k poškození b hem p epravy. Zkontrolujte, že dodávka je kompletní.

Montáž

Základový rám majá ku p ipevn te pomocí ty otvor o22mm - rozte 190x282 mm vhodným zp sobem ur eným správcem komunikace. (nákres .1) (doporu ujeme šrouby M12 až M16)

Postavte pružný výstražný maják na ocelový ráme ek dle nákresu .1. Zajist te maják ty mi dodanými kolíky. (Nejd íve všechny naklepn te do t la majáku, potom maják nasa t na základnu a kolíky doklepn te do otvor .)

Údržba

Zne íšt né majáky se omývají vodou bez saponát , chemikálií a abraziv. Poškozený maják musí být odstran n z ve ejné komunikace.

Recyklace

Plastové ásti jsou pln recyklovatelné kteroukoliv firmou zam enou na likvidaci odpadu. Kovové ásti mohou být odevzdány k druhotnému využití.

nákres .1 Základový rám

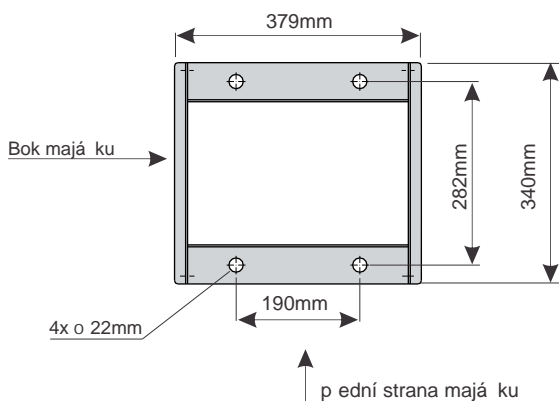

nákres .2

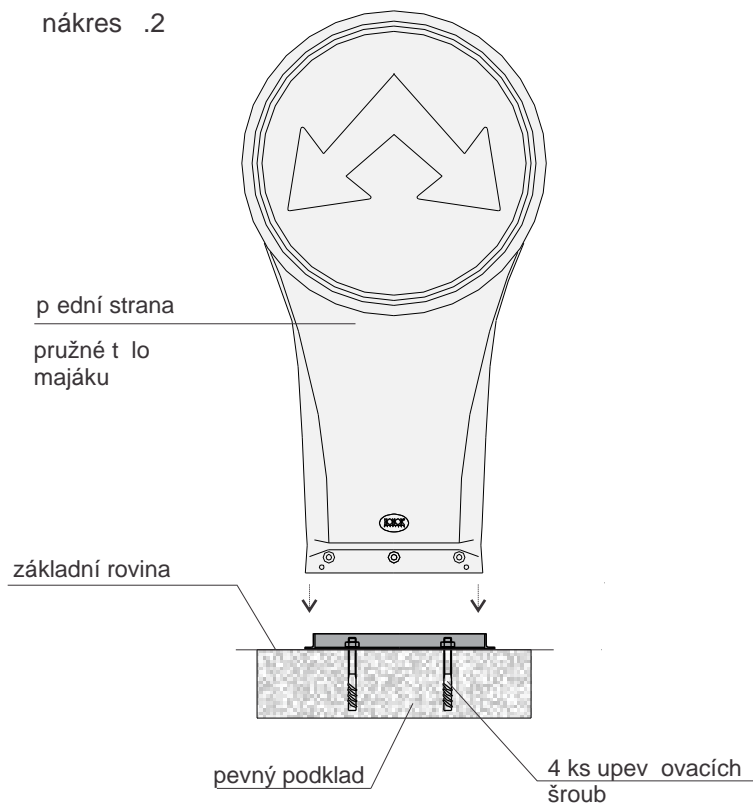

Vlastní t lo majáku p ipevn né pomocí dodaných 4 ks pružných ocelových kolík . (Nejd íve všechny naklepn te do t la majáku, potom maják nasa t na základnu a kolíky doklepn te do otvor .)

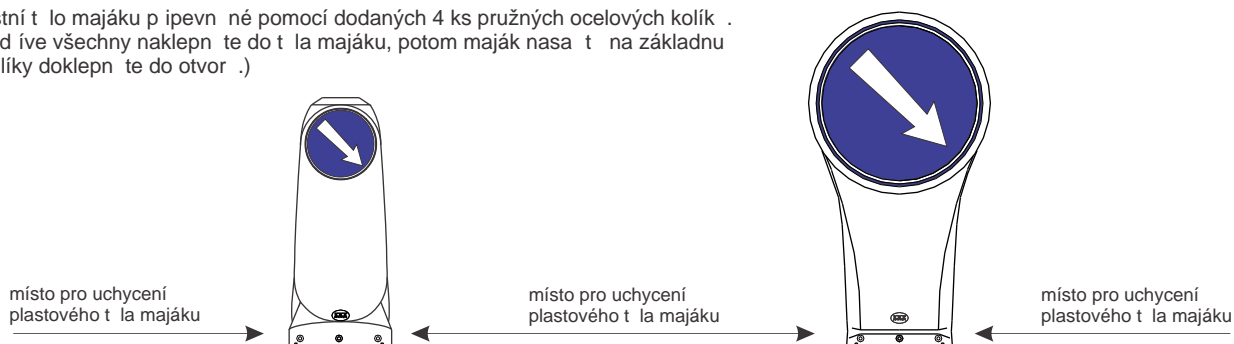

! Pro instalaci majá ku na komunikaci je možno použít pozinkovaný podkladní ostr vek. P í jeho instalaci se í te návodem na montáž ostr vku. !

Jakékoliv dotazy í p ipomínky sm ujte na :

HONOR spol. s r.o., Brn nská 687, 664 42 Brno-Mod ice,
tel.: 547 240 999, fax: 547 243 724, e-mail: HONOR@honor.eu, www.honor.eu